

elevator structure

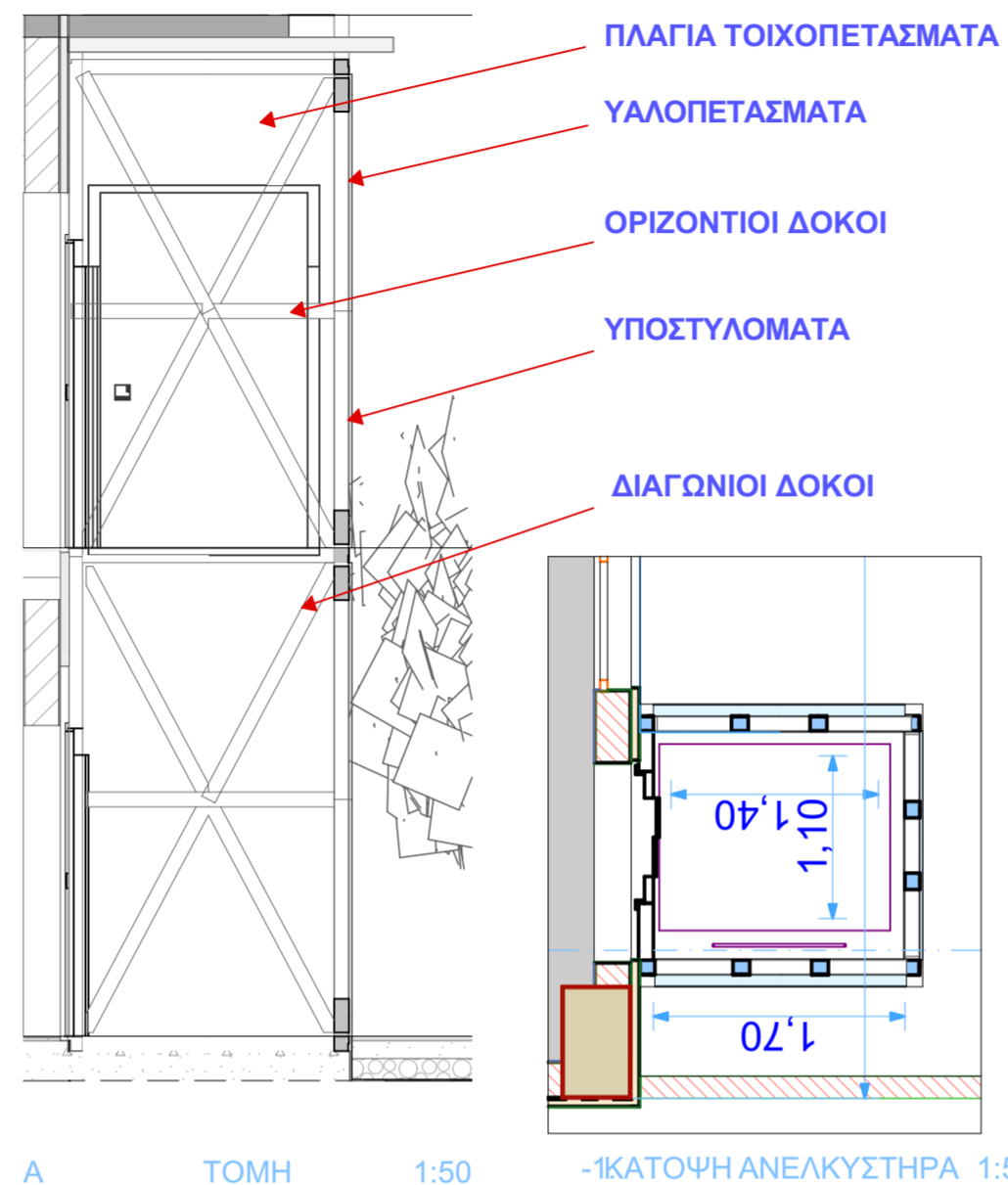

A ΤΟΜΗ 1:50

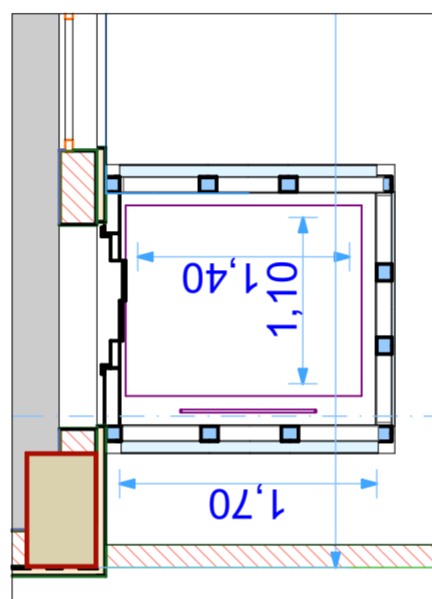

-1ΚΑΤΟΨΗ ΑΝΕΛΚΥΣΤΗΡΑ 1:50



τοιχοποιία πλήρωσης

ΘΕΣΗ ΜΗΧ/ΣΙΟΥ  
ΘΕΣΗ ΑΝΕΛΚΥΣΤΗΡΑ

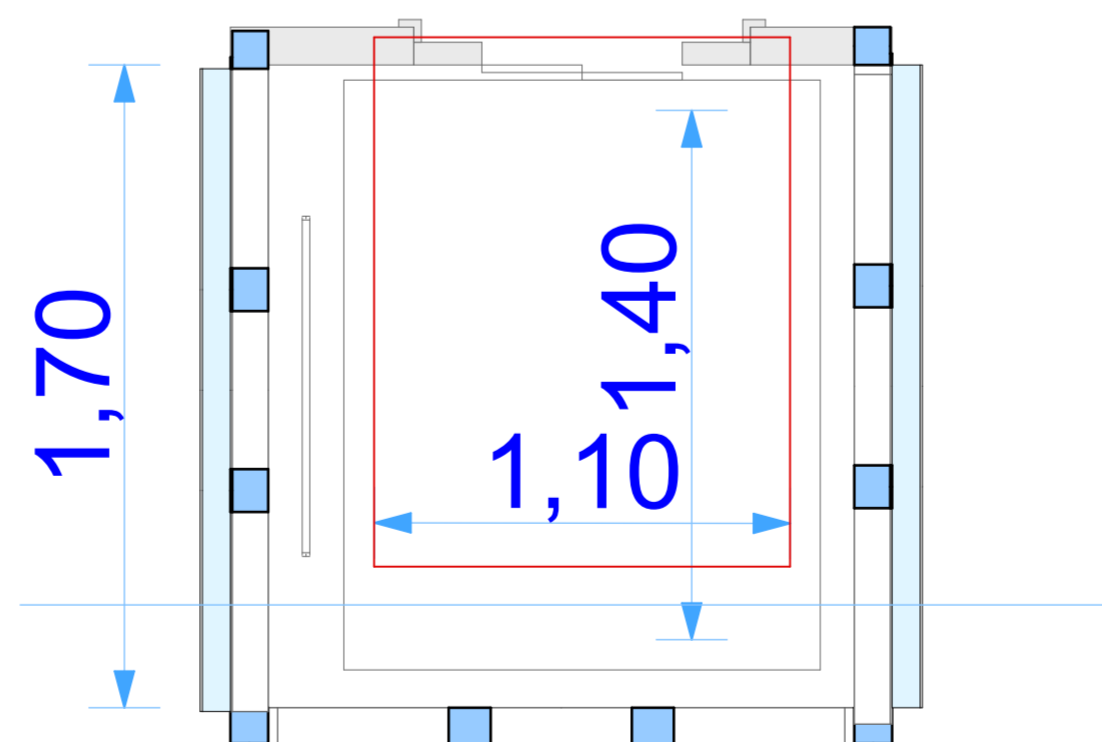

-1. ΛΕΠΤΟΜΕΡΕΙΑ ΑΝΕΛΚΥΣΤΗΡΑ 1:20

-1. ΘΕΣΗ ΑΝΕΛΚΥΣΤΗΡΑ ΚΑΙ ΜΗΧΑΝΟΣΤΑΣΙΟΥ 1:125



ΔΗΜΟΣ ΧΑΝΙΩΝ  
Διεύθυνση Τεχνικών Υπηρεσιών Δήμου Χανίων

ΕΡΓΟ:  
ΔΙΑΜΟΡΦΩΣΗ ΙΣΟΓΕΙΟΥ ΑΚΙΝΗΤΟΥ  
ΕΠΙ ΤΗΣ ΟΔΟΥ ΗΡ. ΠΟΛΥΤΕΧΝΕΙΟΥ

ΘΕΣΗ:  
ΗΡΩΩΝ ΠΟΛΥΤΕΧΝΕΙΟΥ 51

ΘΕΜΑ ΣΧΕΔΙΟΥ:

ΑΡ. ΣΧΕΔΙΟΥ:

ΑΝΕΛΚΥΣΤΗΡΑΣ

Λ.6

ΚΛΙΜΑΚΑ: 1/20, 1/50

ΧΡΟΝΟΣ ΜΕΛΕΤΗΣ: 03/2022

Η Ανάδοχος Αρχιτεκτονικής Μελέτης:

ΑΡΚΟΛΑΚΗ ΣΜΑΡΑΓΔΗ  
ΑΡΧΙΤΕΚΤΩΝ ΜΗΧΑΝΙΚΟΣ

Οι Επιβλέπουσες/-οντες  
ΑΝΔΡΟΥΛΑΚΗ ΜΑΡΙΑ  
ΑΡΧΙΤΕΚΤΩΝ ΜΗΧΑΝΙΚΟΣ

Ο προϊστ. τμημ. μελετών

Ο διευθυντής ΤΥΔΧ

ΧΑΤΖΗΕΥΑΓΓΕΛΟΥ ΚΥΡΙΑΚΗ  
ΠΟΛΙΤΙΚΟΣ ΜΗΧΑΝΙΚΟΣ

ΠΑΣΙΠΟΥΛΑΡΙΔΗΣ ΕΥΑΓΓΕΛΟΣ  
ΜΗΧΑΝΟΛΟΓΟΣ ΜΗΧΑΝΙΚΟΣ

ΠΕΡΙΚΛΗΣ ΒΑΚΑΛΗΣ  
ΠΟΛΙΤΙΚΟΣ ΜΗΧΑΝΙΚΟΣ

ΓΙΩΡΓΟΣ ΕΥΘΥΜΙΟΥ  
ΜΗΧΑΝΟΛΟΓΟΣ ΜΗΧΑΝΙΚΟΣ